

ძველი ხელოვნება ANCIENT ART TODAY

დედეს



სამხრეთში კულტურული მემკვიდრეობის დაცვის ეროვნული სააგენტო



NATIONAL AGENCY FOR
CULTURAL HERITAGE
PRESERVATION OF GEORGIA

საქართველოს კულტურის
მემკვიდრეობის დაცვის
ეროვნული სააგენტო



NATIONAL AGENCY FOR
CULTURAL HERITAGE
PRESERVATION OF GEORGIA



საქართველოს კულტურისა
და ძეგლთა დაცვის
სამინისტრო

MINISTRY OF CULTURE
AND MONUMENT PROTECTION
OF GEORGIA

ჟურნალი „ძველი ხელოვნება დღეს“
დაარსებულია 2010 წელს, ნიკოლოზ
ვაჩეიშვილის ინიციატივით.
THE CREATION OF THE JOURNAL WAS
INITIATED BY NIKOLAS VACHEISHVILI IN 2010

გამოცემის რედაქტორი:
ნიკოლოზ ანთიძე
პასუხისმგებელი რედაქტორები:
დავით ლომიტაშვილი
ეკატერინე თაბუკაშვილი
ირმა დოლიძე
სარედაქციო ჯგუფი:
გიორგი ვაგოშიძე
მანანა ვარძელაშვილი
ალესანდრო ბიანჩი
ქრისტინე დარჩია
ბესიკ ლორთქიფანიძე
მაიკლ ლაუნენბორგი
კონსტანტინე ფიცხელაური
გიორგი ჭეიშვილი

თარგმანი: შპს "ლინგვო"
კორექტორი: ნუცა მახარაძე
დიზაინი-დაკაბადონება:
მაკა ცომიაი
ინგლისური ტექსტის რედაქტორი:
მერი ელენ ჩეტვინი

Editor of the volume:
Nikoloz Antidze
Responsible Editoris:
David Lomitashvili
Ekaterine Tabukashvili
Irma Dolidze
Editorial Board:
Giorgi Gagoshidze
Manana Vardzelaashvili
Alesandro Bianchi
Kristine Darchia
Besik Lortkipanidze
Michael Lauenborg
Konstantine Pitskhelauri
Giorgi Tcheishvili

Translator: **Lingvo LLC**
Proofreader: **Nutsa Makharadze**
Maka Tsomaia
English text editor:
Mary Ellen Chatwin

ყდაზე: ლურჯი სუფრა
საქართველოს ეროვნული მუზეუმი
Cover photo: Blue Tablecloth
Georgian National Museum

დაიკაჟდა შპს „სეზანში“
CEZANNE
PRINTING HOUSE

კვლევა

ირმა დოლიძე
თეატრი - მუზეუმი
სოფელ ქვემო მაჩხაანის თეატრი 3

ნათო გენვიური
XIX საუკუნის არქიტექტურა საქართველოში და კულტურული
იდენტობა ვილა „ფირუზე“ ბორჯომში 14

დმა გუნია
კუმურდოს საკათედრო ტაძრის სიმბოლოთმეტყველება 26

ნელი ჩაკვაძაძე
ჭანდრების წმინდა გიორგის ეკლესიის რელიეფი 40

თათია თევდორაშვილი
XII და XIII საუკუნეების სვანურ „ხალხურ“ მოხატულობათა
რამდენიმე თავისებურება 50

გიორგი კალანდია
გვათების ნაველესიარი 58

დავით სულაბერიძე
ღმრთისმშობლის სანაწილე და ვარედი-ხატი გელათის მონასტრიდან 64

ეკატერინე თაბუკაშვილი
ლურჯი სუფრა 72

ნინო კოვაძე
ხატისა და ფრესკის მიმართება პალეოლოგოსთა ხანაში
უბისის სამხრეთ-აღმოსავლეთ ეგვიპტის საკურთხევის ერთი
გამოსახულების მაგალითზე 78

ალესანდრო ბიანჩი
ანანის საკათედრო ტაძრის კრიპტა
თერმოპიდრომეტრიული პარამეტრების კვლევა 84

იუბილე

ეპა კიკნაძე
იაკობ ნიკოლაძე 140 88

რესტავრაცია

თეა ტაბატაძე, ნანა ყიფიანი
თბილისის მოდერნისტული არტისტული კაფე „არგონავტების ნავისა“
და მისი მოხატულობის რესტავრაციის შესახებ 106

არქეოლოგია

დავით ბერიკაშვილი
საინტერესო აღმოჩენა სამშვილდეში 110

ანბანთქება

სამსონ ლეშავა
ანბანთქება ვაზისა 116

ქართული ძეგლები საზღვარგარეთ

ბუბა კუდავა
ტიგრან ჰონენცის ქართული წარწერა ანისში 118

კულტურული მემკვიდრეობის დაცვა

პაბა ტრაპაძე
კულტურული მემკვიდრეობის დაცვის კონვენციის იმპლიმენტაციის
განხორციელების პრობლემები საქართველოში 132

XX საუკუნის მხატვრობის ისტორიიდან

სოფიო პაპინაშვილი
ნინო წერეთელი მხატვარი და სცენოგრაფი 136

გამოქვეყნებული მასალა გამოხატავს ავტორთა შეხედულებებს და
შესაძლებელია არ ემთხვეოდეს რედაქციის თვალსაზრისს
The published material expresses the authors' points of view and
they might not coincide with the standpoint of the editorial staff

საინტერესო აღმოჩენა სამშვილდეში

დავით გარიკაშვილი

სამშვილდის ნაქალაქარი მდებარეობს ცენტრალურ ამიერკავკასიაში, საქართველოში (თეთრიწყაროს მუნიციპალიტეტი), თბილისიდან სამხრეთ-დასავლეთით 69-ე კმ-ზე /41°30'26" ჩ. გ. 44°30'20" ა. გ./ (სურ.1). ქალაქი განლაგებული ყოფილა მდინარეების ქცია-ხრამისა და ჭივჭავას შორის ამოზიდულ ბუნებრივ კონცხზე, რომელსაც ქალაქის განვითარებისათვის ძალზედ ხელსაყრელი მდებარეობა

ეკავა (სურ.2). სამშვილდის მრავალსაუკუნოვან ისტორიაში „ოქროს ხანად“ XII საუკუნე ითვლება, როდესაც იგი დავით IV აღმაშენებელმა თურქ-სელჩუკებისაგან გაანთავისუფლა (1110 წ.) და ცენტრალურ ხელისუფლებას დაუქვემდებარა. ამ პერიოდში სამშვილდე აქტიურად იყო ჩაბმული სავაჭრო-ეკონომიკურ ურთიერთობებში როგორც კავკასიის, ისე, მახლობელი და შორეული აღმოსავლეთის მასშტაბით.

2015 წელს, არქეოლოგიური სეზონის დროს ნაქალაქარის აღმოსავლეთ უბანზე, ციტადელში, აღმოჩნდა თითქმის მთლიანად შემორჩენილი მოჭიქული ჯამი რომლის მსგავსი საქართველოს განვითარებული შუასაუკუნეების მასალებში არ მოიპოვება.¹

აღმოჩენა გაკეთდა №68 თხრილში, რომელიც სამშვილდის გვიანი შუასაუკუნეების აბანოს სამხრეთ-აღმოსავლეთით მდებარეობს (სურ.3). გათხრების დროს ექსპედიცია იყენებდა საველე-არქეოლოგიურ მეთოდს, რომელიც ცალკეული არქეოლოგიური კონტექსტების გამოვლენასა და მათი ურთიერთკავშირის დადგენის საფუძველზე ძეგლის სტრატეგრაფიული თარგის შექმნას გულისხმობს.²

ნივთი აღმოჩნდა №68 თხრილის მეხუთე კონტექსტში, რომელიც უძრავ კულტურულ ფენას წარმოადგენს (სურ.4). იგი გადაფარული იყო ნანგრევით (კონტექსტი №3) რომელიც თხრილს თითქმის მთლიანად მოიცავდა. გათხრებმა დაადგინა, რომ ეს ნანგრევი იმ ნაგებობის ნაშთია, რომელიც ციტადელის ამ მონაკვეთში ციხის ფუნქციონირების ბოლო ეტაპზე მდგარა.³ აღნიშნული პერიოდის შესახებ (1748-1749 წწ.), როდესაც ქართლის სამეფო ტახტის დაუფლებისათვის მძიმე ბრძოლები მიმდინარეობდა გამაჰმადიანებულ არჩილ ბაგრატიონსა (აბდულა ბეგი) და ერეკლე II-ს შორის, მემატინანე ამბობს: „...წამოიღო

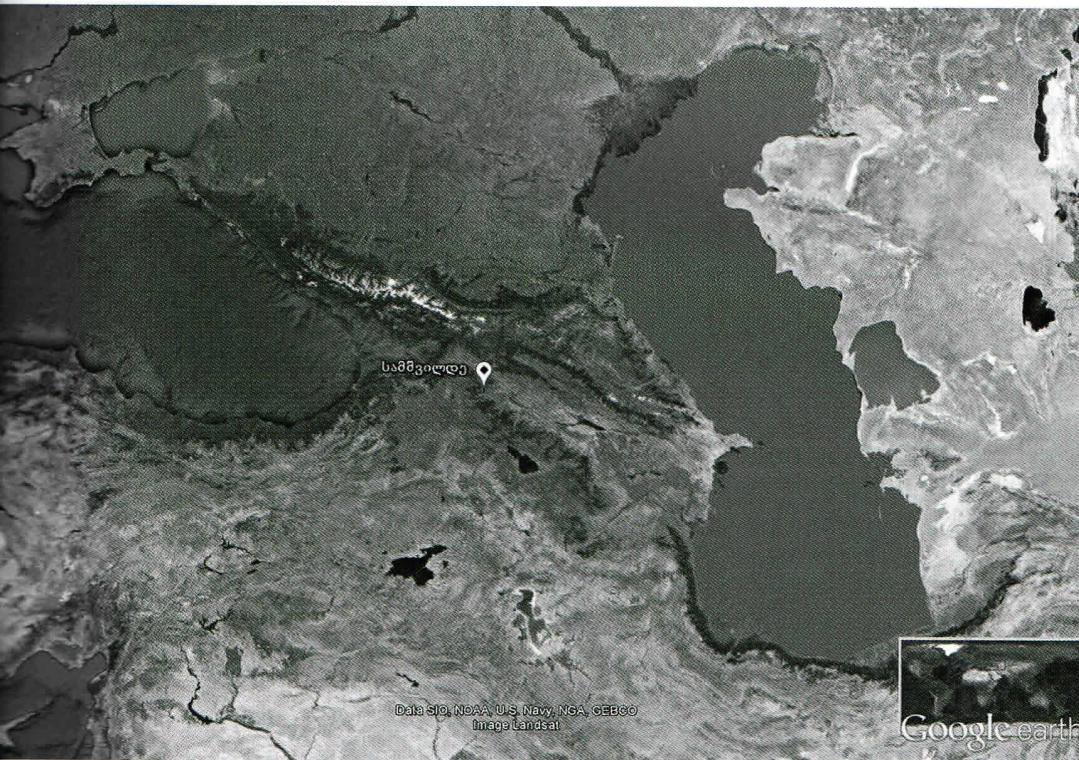

სურ/Tab 1

1. სამშვილდის ნაქალაქარის არქეოლოგიური კვლევებს 2012 წლიდან აწარმოებს საქართველოს უნივერსიტეტის სამშვილდის არქეოლოგიური ექსპედიცია.
2. მადლობას ვუხდით ნოქალაქევის ქართულ-ბრიტანული ექსპედიციის ხელმძღვანელს, ნ. მურულუიას, რომელმაც აღნიშნულ მეთოდთან დაკავშირებით ნოქალაქევის საერთაშორისო ექსპედიციის გამოცდილება გაგვიზიარა.
3. არქეოლოგიური მასალა, საველე დოკუმენტაცია და გათხრების სამეცნიერო ანგარიში ინახება საქართველოს უნივერსიტეტის არქეოლოგიის, ანთროპოლოგიისა და ხელოვნებათმცოდნეობის დეპარტამენტში.

ლორის ციხიდან აბდულა-ბეგ ბატონიშვილმა ზარბაზნები და ჯაბახანა, შეიტანა ციხესა სამშვილდისასა... დაუნყო კეთება და მაგრება ციხესა... ააშენა სამშვილდის ორი დიდი ბურჯი, ამიერ და იმიერ გააკეთა აუზი დიდი წყლისა სადგურად და დაიჭირა ორის წლისა თადარიგი ყოვლიფრით... ნამოილეს ტყვე ანუ საქონელი მრავალი, მოიტანეს სამშვილდეს...“⁴ წყაროს ამ მონაკვეთიდან კარგად ჩანს, რომ ამ პერიოდში სამშვილდში და კერძოდ, მის ციტადელში მნიშვნელოვან სამშენებლო სამუშაოებს ჰქონია ადგილი, რომლის დროსაც, გარდა, საფორტიფიკაციო ნაგებობებისა სხვადასხვა დანიშნულების სათავსო-ნაგებობებიც გაუმართავთ.

№68 თხრილში გამოვლენილი ნანგრევი ფენის აღების შემდეგ, მიწის ზედაპირიდან 50-55 სმ. სიღრმეზე სტრატეგრაფიული სურათი შეიცვა-

ლა. კერძოდ, დაფიქსირდა უძრავი კულტურული ფენა, რომელიც უხვად შეიცავდა მოჭიქული კერამიკის ფრაგმენტებსა და ოსტეოლოგიურ მასალას, ასევე მცირე რაოდენობით ობსიდიანის ნატეხებსა და ლითონის ნივთებს. ჯამი, რომელიც ჩვენი კვლევის მთავარ ობიექტს წარმოადგენს, სწორედ ამ ფენაშია აღმოჩენილი.

როგორც აღინიშნა, ჯამი თითქმის მთლიანად არის შემორჩენილი (H-8 სმ; პირის D-22 სმ; ძირის D-9.5 სმ.) (სურ. 5,6). იგი დამზადებულია ჩარხზე კარგად განლეპილი მოვარდისფრო თიხით. კეცი თხელია (4-5 მმ.), პირი ფართო და გადაშლილი, ქობა ოდნავ მოყრილი. ჭურჭელი გარედან თითქმის ძირამდეა მოჭიქული, ბრტყელი ძირი სუსტად ამოღარული ქუსლით ბოლოვდება. ჯამი პირიდან ცენტრისკენ ჩამოღვენთილი მოყ-

ვითალო, სოსნისფერი და მომწვანო საღებავებითაა გაფორმებული. სოსნისფერი „ხალებითა“ შემკული ჯამის პირიც...ამავე ფერის საღებავებით ამოზურცულ ძირზე სტილიზებული მცენარეა გამოსახული. ჯამი მოჭიქულია გამჭვირვალე, კამკამაჭიქურით.

განვითარებული შუა საუკუნეების ქართულ მოჭიქულ ჭურჭელში ჯამებს გამორჩეული ადგილი უკავიათ. ამ ტიპის კერამიკა ცნობილია თბილისიდან,⁵ რუსთავიდან,⁶ უნვალიდან,⁷ დმანისიდან,⁸ გუდარეხიდან⁹ და სხვ. მოჭიქული ჯამების შესანიშნავი კოლექცია გამოვლინდა ლალიას ქართული მონასტრის არქეოლოგიური გათხრების დროს კუნძულ კვიპროსზეც.¹⁰

გარდა ამისა, დადგენილია ის ძირითადი ცენტრები, სადაც განვითარებული შუა საუკუნეების საქართვე-

4. პ. ორბელიანი, „ამბავი ქართლისანი“ – საქართველოს საისტორიო წყაროები. თბილისი., 1981, გვ. 125; 127-128.

5. ლ. ჭილაშვილი, თბილისის კერამიკული სახელოსნოს დანგრევის თარიღისათვის. სსმ. თბილისი., 1999; მინდორაშვილი დ. არქეოლოგიური გათხრები ძველ თბილისში. თბილისი, 2009; მინიშვილი მ. მოჭიქული კერამიკის საწარმო შუა საუკუნეების თბილისში (IX-XIII სს). თბილისი., 1979.

6. გ. ლომთათიძე, ქალაქი რუსთავი არქეოლოგიური ძეგლების მიხედვით. კრებული რუსთავი. არქეოლოგიური გათხრები 1946-1965 წწ. თბილისი., 1988

7. რჩეულიშვილი გ. უნვალის ნაქალაქარის გარეუბნის მოჭიქული ჯამები. „არქეოლოგიური ძიებანი“, თბილისი. 1985; ჯორბენაძე ბ. განვითარებული შუა საუკუნეების უნვალის ნაქალაქარის სამაროვნი, ძმ, №68. თბილისი. 1984.

8. ვ. ჯაფარიძე, ქართული კერამიკა (XI-XIII სს.) თბილისი. 1956; ჯ. კობალიანი, დმანისის ციხე. თბილისი., 1996.

9. ლ. მუსხელიშვილი. შ. ხიდაშელი, ვ. ჯაფარიძე, გუდარეხის პირველი და მეორე (1938-1939 წწ) არქეოლოგიური გათხრების კამპანიის ანგარიში. თბილისი., 1954.

10. ი. გაგოშიძე, დ. მინდორაშვილი, გ. გაგოშიძე, ლალია, ქართველთა მონასტერი კვიპროსზე, თბილისი., 2014.





სურ/Tab 3



სურ/Tab 4

ლოში მოჭიქული ჯამები და ზოგადად მოჭიქული კერამიკა მზადდებოდა.¹¹ ცნობილია ასევე, ტექნოლოგიური პროცესები, გაფორმების ხერხები, მხატვრული სახეები და ორნამენტები, რაც დამახასიათებელია ადგილობრივი მოჭიქული ნაწარმისათვის.¹²

მოჭიქული კერამიკისა და კერძოდ, ჯამების წარმოებამ საქართველოში განსაკუთრებით მაღალ დონეს XII-XIII საუკუნეებში მიაღწია და მონღოლთა გამანადგურებელ შემოსევებამდე პროდუქციის მაღალ ხარისხს ინარჩუნებდა. აღნიშნულ პერიოდში დიდი პოპულარობით სარგებლობდა ჯამების შემკობა რტო-ყლორტოვანი ორნამენტით, რომელთან ერთად რადიალური ხაზები, სამკუთხედები და რომბისებრი მოტივი მხატვრულ სახეებს ჰქმნიდა. კიდევ უფრო მეტ ეფექტს იძლეოდა ჯამებზე ფრინველთა გამოსახულებებით შემკული მოჭიქული ჯამები საქართველოს XII-XIII საუკუნის მასალებში ერთ-ერთი ყველაზე თვალსაჩინოა.¹³ ხშირად ჯამების ჭიქურქვეშა ნახატს წარმოადგენდა ანთროპომორფული ან ზომომორფული (ლომი, ვეფხვი, მგელი, სახედარი და სხვ.) ნახატი, რომელიც ცენტრალურ ნაწილში გამოსახებოდა და მცენარეული მოტივით იყო გაფორმებული.¹⁴ ასეთ ფონზე სამშვილდის

11. ზ. მაისურაძე, ქართული მხატვრული კერამიკა, თბილისი., 1953; ვ. ჯაფარიძე, შუა საუკუნეების ქართული მოჭიქული კერამიკის თარიღის დაზუსტებისათვის, დმანისი I; თბილისი. 1998; მ. მინიშვილი, მოჭიქული ჭურჭელი ძველ საქართველოში (IX-XIII სს) თბილისი., 1969; ლ. ჭილაშვილი, თბილისის კერამიკული სახელოსნოს დანგრევის თარიღისათვის. სსმ. თბილისი., 1999.
12. ნ. ბახტაძე, კერამიკული ნაკეთობანი შუა საუკუნეების საქართველოში. თბილისი 2013; ვ. ჩხვიმიანი, მეჩეთი დმანისის ნაქალაქარზე. მოამბე II. (47-B) თბილისი., 2011; დ. მინდორაშვილი, საქართველოს არქეოლოგია II-III. განვითარებული და გვიანი შუასაუკუნეები. ბათუმი., 2015.
13. ვ. ჯაფარიძე, ქართული კერამიკა (XI-XIII სს.) თბილისი. 1956. ტაბ. XXXIX-XIII; ზ. მაისურაძე, ქართული მხატვრული კერამიკა, თბილისი., 1953. ტაბ. XI-XVII; ბერიკაშვილი დ. განვითარებული შუა საუკუნეების მხატვრული კერამიკა სამთავისიდან. საქართველოს ეროვნული მუზეუმის მოამბე. IV. თბილისი., 2013.



სურ/Tab 5



სურ/Tab 6

№68 თხრილში აღმოჩენილი ჯამი სავსებით განსხვავებულია და ზემოთ დასახელებული ძეგლების არც ერთ მოჭიქულ ჭურჭელს არ უახლოვდება.

სამშვილდის ჯამის ანალოგს საქართველოს შუა საუკუნეების მოჭიქულ კერამიკაში ვერ მივაკვლიეთ (სურ. 7, 8). თბილისის, რუსთავის,¹⁵ დმანისის გუდარების, ურბნისისა¹⁶ და თელავის¹⁷ არქეოლოგიური კოლექციები ამგვარ ჭურჭელს არ შეიცავს. მსგავსი ნაწარმი არც განჯის,¹⁸ ორენჯალისა¹⁹ და დვინის²⁰ განათხარ მასალაში მოიძებნა. გარკვეულ ტიპოლოგიურ სიახლოვეს სამშვილდურთან სომხეთის

ისტორიულ-ეთნოგრაფიულ მუზეუმში დაცული ანისის მოჭიქული ჯამი იჩენს თუმცა, ეს უკანასკნელიც იმპორტად არის მიჩნეული²¹ (სურ.9.⁹).

მართლაც, სამშვილდური ჯამის მსგავსი ნაწარმი ყველაზე კარგად ჩრდილოეთ ირანის ისეთი ცენტრებიდანაა ცნობილი როგორცაა: თავრიზი, რეი, მეშჰედი, გორგანი,²² მაგრამ სიახლოვე აქაც პირობითია, ვინაიდან, ზუსტი ანალოგი არც აქ გვხვდება.²³ ცნობილია, რომ IX-XII საუკუნეებში დასახელებულ ცენტრებს შორის ყველაზე გამორჩეული მანძი ნიშაპური იყო, რომელიც ირანის (ხორასანის რეგიონი)

კერამიკული წარმოების უმთავრეს ცენტრს წარმოადგენდა.²⁴ იგი მდებარეობდა ცენტრალური სავაჭრო-ეკონომიკური მაგისტრალის – აბრეშუმის გზის გასწვრივ და ეს მის ეკონომიკურ აღმავლობას კიდევ უფრო მეტად უწყობდა ხელს. ნიშაპურში წარმოებული პროდუქცია და უპირველეს ყოვლისა, კერამიკა, დიდი პოპულარობით სარგებლობდა როგორც მახლობელ, ისე შორეულ აღმოსავლეთში და აქაური ნაწარმი ხშირად გვხვდება ირანიდან დაშორებულ რეგიონებშიც.²⁵

1973 წელს გამოცემულ ნაშრომში ვილკინსონის მიერ ნიშაპურის ისლ-

14. ლ. გვრიტიშვილი, თ. კერესელიძე, ზოომორფულსახეებიანი მოჭიქული ჭურჭლის შესწავლისათვის. მოამბე II. თბილისი., 2011; ნ. ბახტაძე, კერამიკული ნაკეთობანი შუა საუკუნეების საქართველოში, თბილისი., 2013; დ. მინდორაშვილი, საქართველოს არქეოლოგია II-III. განვითარებული და გვიანი შუა საუკუნეები, ბათუმი., 2015. ტაბ. II.
15. ლ. ჭილაშვილი, ქალაქი რუსთავი, თბილისი., 1958.
16. ლ. ჭილაშვილი, ნაქალაქარი ურბნისი, თბილისი., 1964.
17. ც. ჩიკოიძე, ქალაქი თელავი, თბილისი., 1979.
18. Н. Наджафова, Художественная керамика Азербайджана XII-XIV вв. Баку., 1964; Р. Ахмедов, Керамика Баку IX-XVII вв, Баку., 1992.
19. Н. Минкевич-Мустафаева, Раскопки гончарных печей на городище Орен-Кала, МИА СССР, №67; Труды Азербайджанской (Орен-Калинской) археологической экспедиции, Т. 1, 1953-1955 гг. Москва-Ленинград, 1959; Б. Шелковников, Фаянсы, расписанные люстром по белой непрозрачной глазури, из Орен-кала. МИА СССР, №67; Труды Азербайджанской (Орен-Калинской) археологической экспедиции, Т. 1, 1953-1955 гг. Москва-Ленинград, 1959; А. Якобсон, Художественная керамика Байлакана (Орен-Кала), МИА СССР, №67; Труды Азербайджанской (Орен-Калинской) археологической экспедиции, Т. 1, 1953-1955 гг. Москва-Ленинград., 1959.
20. Н. Janpolatian, Craftsmanship in Medieval Dvin. AR. 41-1. 1988; Kalantarian A. Dvin. Historiae et Archeologie de la Ville Medievale. Neuchatel-Paris. 1996
21. Б. Шелковников, Художественная керамическая промышленность Средневековой Армении. Известия. Армфан. 1942; Б. Аракелян, Города и ремесла в Армении в IX-XIII вв. Ереван, 1958. Е. Мушегиан, Предметы, выявленные раскопками в Ани, Ереван, 1982.
22. K. Ch. Wilkinson, Pottery of Early Islamic Period. 1973; E. Grube, Islamic Pottery of the Eight-to the Fifteenth Century in the Keir Collection. London.1976; J. Allan, Islamic Ceramics. Oxford. London., 1991; O. Watson, Ceramics From Islamic Lands (the al-Sabah collection). Kuwait National Museum. 2004; S.M.N. Priestman, Settlement and Ceramics in the Southern Iran: An Analysis of the Sasanian and Islamic Periods in the Williamson Collection. M.A. Thesis. University of Durham. 2005.
23. პარალელური მასალების ძიების დროს მნიშვნელოვანი ინფორმაცია მოგვანოდეს საქართველოს ეროვნული მუზეუმის მეცნიერ-თანამშრომელმა ჯ. ჩხვიმიანმა და ედინბურგის უნივერსიტეტის დოქტორმა, არქეოლოგმა სეზ პრისტმანმა.
24. R. W. Bulliet, The Patricians of Nishapur. A Study in Medieval Islamic Social History, Cambridge, Mass., 1972. K. Ch. Wilkinson, The Glazed Pottery of Nishapur and Samarkand. Bulletin of Metropolitan Museum of Art. 1961.
25. ამ სავაჭრო-ეკონომიკურ ქსელში აქტიურად იყო ჩაბმული საქართველოც. 2001 წელს ნეკრესში აღმოჩენილი იმპორტული ლანგარი ანთროპომორფული გამოსახულებით სწორედ ამაზე მიუთითებს. ნ. ბახტაძე, ნ. თევდორაშვილი, გ. ბაგრატიონი, ნეკრესი. ცნობარი მომლოცველთა და მოგზაურთათვის. ნეკრესი. 2010; მ. ჩემია, ნეკრესის ნაქალაქარის მხატვრული კერამიკის ერთი საინტერესო სახეობის შესახებ. თბილისი. 2011; ნ. ბახტაძე კერამიკული ნაკეთობანი შუა საუკუნეების საქართველოში. თბილისი., 2013.

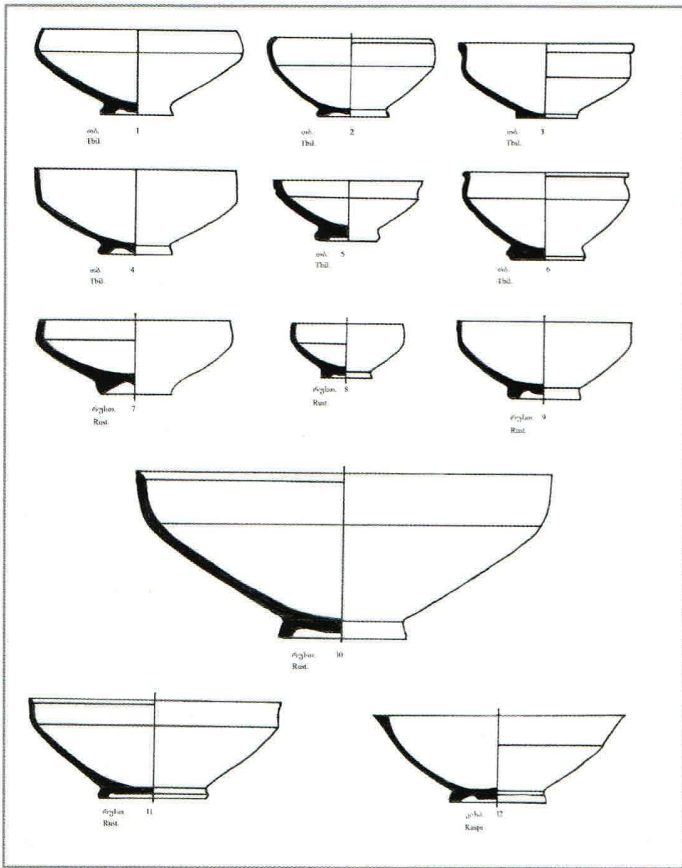

სურ/Tab 7

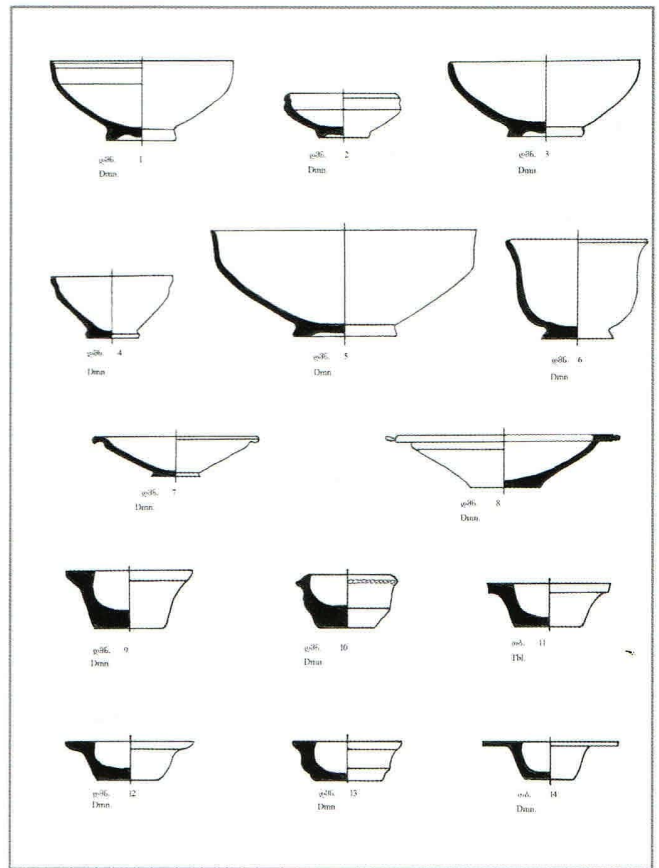

სურ/Tab 8

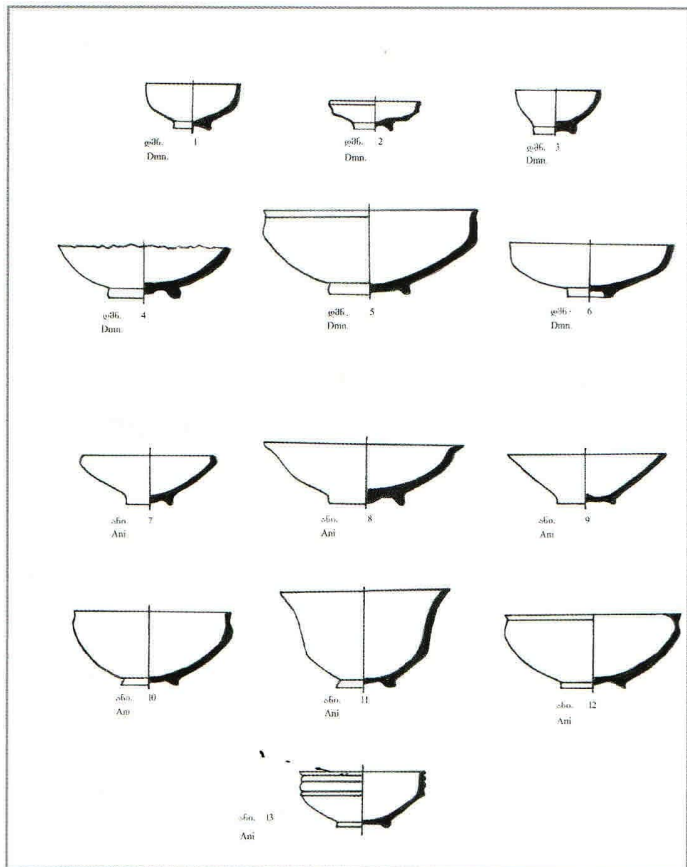

სურ/Tab 9

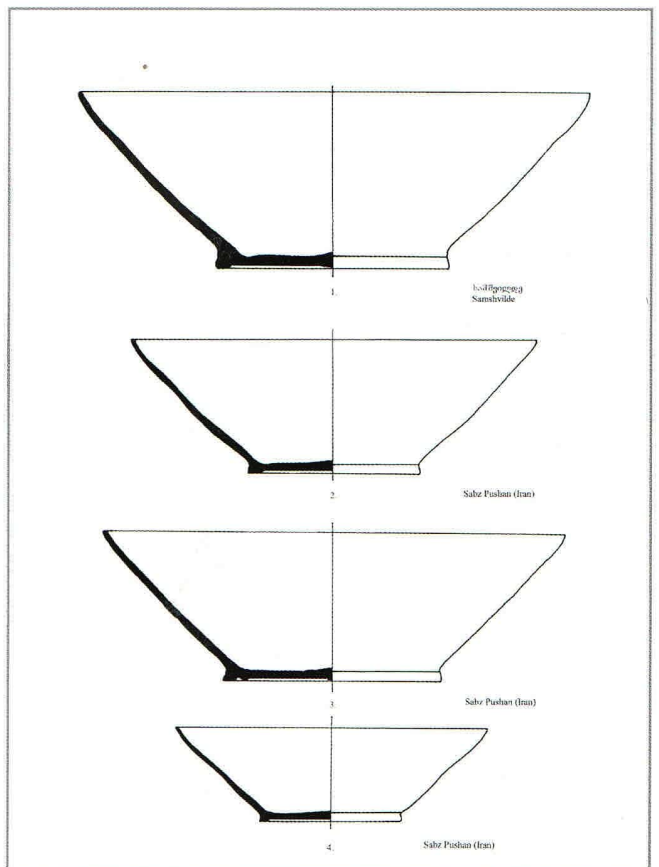

სურ/Tab 10

SUMMARY

AN INTERESTING DISCOVERY FROM SAMSHILDE

DAVID BERIKASHVILI

The former settlement of Samshilde is located in central Transcaucasia, Georgia (Tetritskaro Municipality) 69 km southwest of Tbilisi (Tab.1). It was located on a natural promontory between the Ktsia-Khrami and Chivchava Rivers, which was a very advantageous location for the political-economic development of the town (Tab.2).

During the 2015 field archaeological season of the University of Georgia, a well-preserved glazed bowl was discovered in the eastern area of the former settlement, in the citadel. No similar bowl had ever been found among objects of the high Medieval period in Georgia. This discovery was made in Trench No. 68, southeast of the Samshilde baths of the Late Medieval period (Tab.3).

The item was discovered in the fifth context of the trench which is an immovable cultural layer (Tab.4). It was covered by ruins (context No. 3) which encompassed nearly the entire trench. As a result of excavations it was established that these ruins are remnants of a structure located in this section of the citadel during the final stages of the fortress' occupation. The bowl is nearly entirely preserved (H – 8 cm; mouth D – 22 cm; bottom D – 9.5 cm) (Tab.5-6). It was made by a machine-tool of levigated pinkish clay. The "ketsi" is thin (4-5 mm), the mouth wide and open, with a slightly visible lace. It is glazed outside nearly to the bottom. The flat bottom ends with a weakly grooved heel and

the bowl is decorated by yellowish, violet and greenish paints flowing from the mouth to the center. The mouth of the bowl is also decorated with violet "moles". A stylized plant is depicted on the protruding bottom with paints of the same color, then the bowl was treated with a transparent glaze.

There is no analogue of the Samshilde bowl in the glazed ceramics of the medieval period of Georgia (Tab.7,8,9). There is a certain typological resemblance with the Samshilde bowl in a glazed bowl from Anisi, found in the Armenian historic-ethnographic museum; however, the latter is also considered to be an imported item (Tab.9.9).

The Samshilde bowl resembles objects found in the second group a defined by Wilkinson (Tab.10) by its form (flat bottom with slightly grooved heel, widely open sides, relief hillock in the center); its parameters (bottom diameter 9.5 cm; mouth diameter 22 cm; height 8 cm); the decoration (glazed paints dropping to the center, decoration of the bowl center and mouth with dotted spots); and its glazing technique (entirely glazed internal face, half glazed side nearly to the bottom). However, its quality is significantly less than the originals in terms of decoration and production, thus we believe it is an imitation of the Late Nishaburi Period, in the 12th or early 13th century and produced in a center of ceramic production in northern Iran (Rey, Tabriz ?) then imported to Georgia from there.

მური პერიოდის კერამიკაში 12 ტიპოლოგიური ჯგუფი იქნა გამოყოფილი. ავტორი ცალცალკე განიხილავს შიშველკეციან, ფერადნაღვენთებთან, თეთრ ანგობზე შავად მოხატულ, თეთრ ანგობზე მრავალფერად მოხატულ, ფერადოანი ლაქებით შემკულ-მოჭიქულ, გაუმჭვირვალედ მოჭიქულ, მოყვითალოდ მოჭიქულ, ყვითლად მოხატულ, მონოქრომულ, ტუტოვანი ჭიქურებით მოჭიქულ და ჩინურ ნანარმს.²⁶ გარდა ამისა, ცალკეა განხილული მინაბაძებიც რომელთა გავრცელების არეალი ასევე ძალზედ ფართო და რომლებიც დიდი პოპულარობით სარგებლობდნენ.²⁷

სამშვილდური ჯამი ფორმით (ბრტყელი ძირი ოდნავ ამოღარული ქუსლით, ფართოდ გადაშლილი გვერდები, ცენტრში რელიეფური ბურცობი), პარამეტრებით (ძირის D-9.5 სმ; პირის D-22 სმ; H-8 სმ.), მხატვრული გაფორმებითა (ცენტრისკენ ჩამოღვენთილი ჭიქუროვანი საღებავები, ჯამის ცენტრისა და პირის გაფორმება წერტილოვანი ლაქებით) და მოჭიქვის ტექნიკით (მთლიანად მოჭიქული შიდა პირი, სანახევროდ, თითქმის ძირამდე მოჭიქული გვერდი) ვილკინსონისეულ მეორე ჯგუფში გაერთიანებულ ნანარმს ემსგავსება²⁸ (სურ.10). თუმცა, როგორც აღვნიშნეთ, შემკულობის თვალსაზრისითა და ზოგადად, ხარისხით მნიშვნელოვნად ჩამორჩება ორიგინალებს. ვფიქრობთ, იგი წარმოადგენს ნიშაბურის გვიანდელ, XII ან XIII საუკუნის დასაწყისის მინაბაძს, რომელიც ჩრდილოეთ ირანის კერამიკული წარმოების რომელიმე ცენტრშია (რეი, თავრიზი) დამზადებული და აქედან არის იმპორტირებული საქართველოში.

26. Wilkinson Ch... 1973.pg.3.

27. Wilkinson Ch... 1973. pg.179.

28. Wilkinson Ch... 1973.gv.82. 40-43; 83. 44-47; 86. 56-57